

Vous voulez équiper votre monture d'une alarme, alors laissez moi vous aider :

Voilà les première photos de la pose de l'alarme de marque AOLIN sur ma GTR. Elles sont suivies d'une vidéo du fonctionnement et du schémas de raccordement sur vos machines (lisez bien la différence entre la GTR et la GT, (j'ai déjà équipé une GT de la même alarme):

Le contenu de la boite :



De gauche à droite : l'alarme, les trois relais, la sirène, et les deux télécommandes.

Le câblage en fil volant pour les essais :

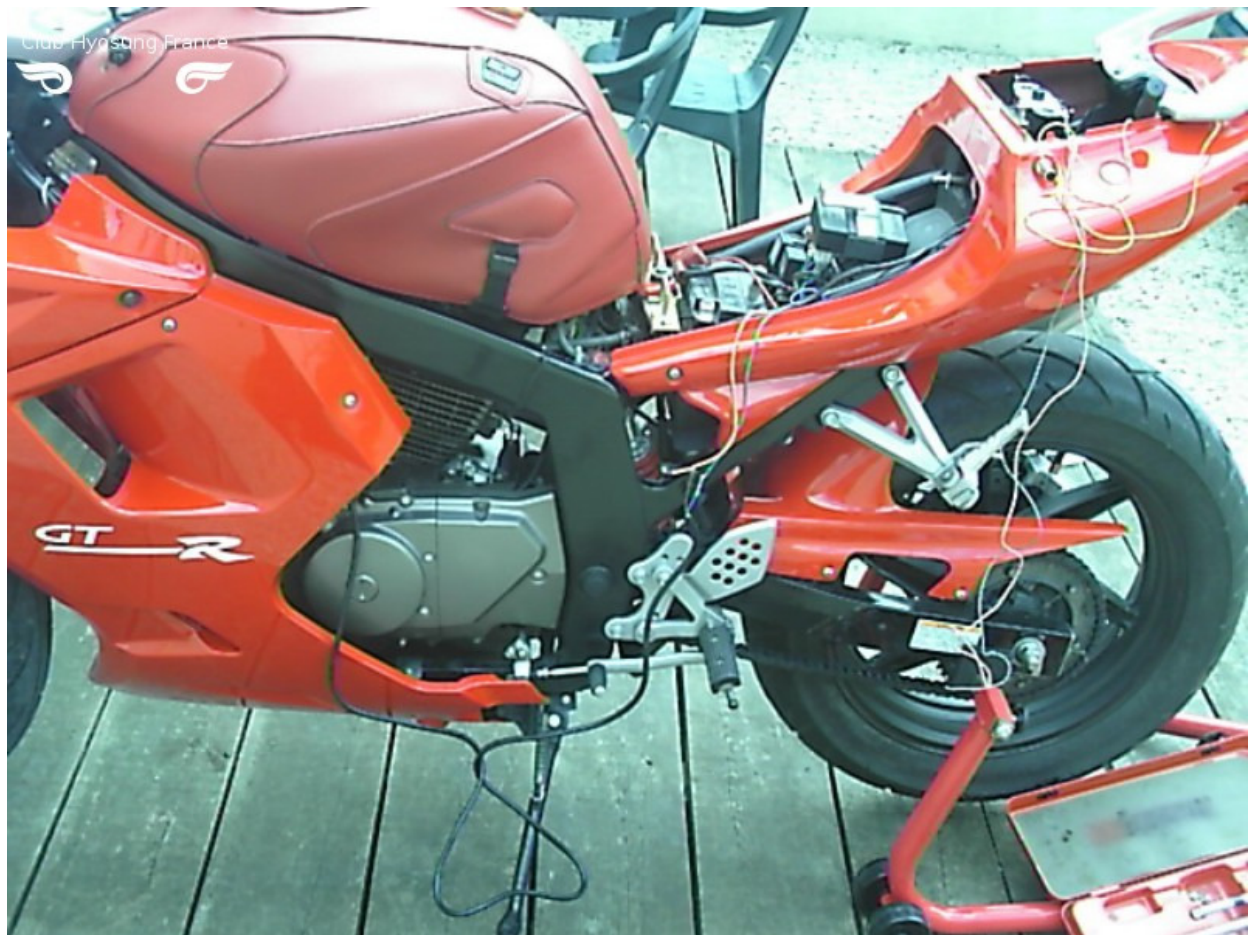

J'ai réussi à faire le câblage en démontant uniquement la selle arrière et la batterie, mais sans démonter le carénage j'ai souffert ;2

Vidéo ALARME AOLIN cliquez

Voilà sur quels fils se branche l'alarme :

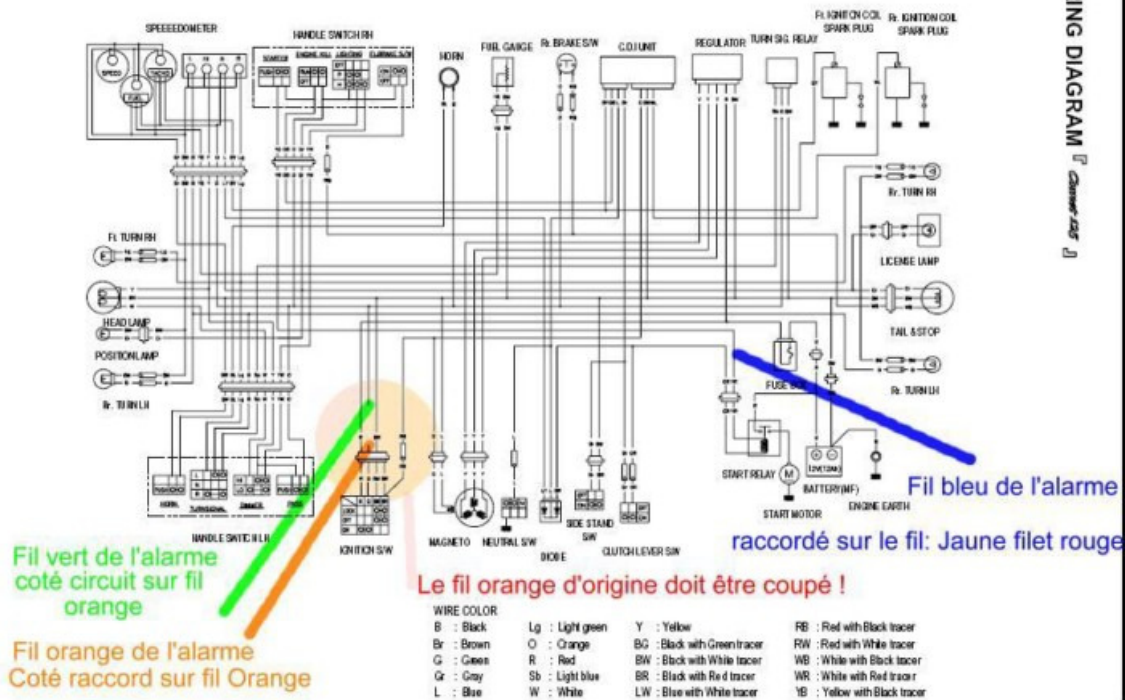

Voilà pas dur un

Pour le raccordement de fils sur le neiman:

POUR LA GTR moi je les ai prix au plus près de la clé sur un raccord "sucre" qui se situe entre le cylindre avant et le radiateur de refroidissement, ce "sucre" et de couleur verte sur la mienne et noir sur celle de Biloute qui a réalisé ce montage aussi.

POUR LA GT le "sucre" se situe dans le phare:

Le raccordement se fait sur le fil ORANGE d'origine qu'il faut soit coupé, soit dessertir du "sucre" et remettre une cosse à inclusion (qui se clips dans le "sucre" à la place de l'ancienne c'est ce que moi j'ai fait) ou le couper et y mettre des cosses à vous de choisir, de plus il faut bien tenir compte du sens des fils de l'alarme le vert vers le faisceau, le orange vers la clé de contact.

POUR LA GT et la GTR

le raccordement du fil bleu se fait sur le fil jaune avec filet rouge situé derrière le C.D.I sur la mienne, pour le repérer il est sur un "sucre" de couleur blanc à coté d'un fil vert avec un filet rouge. Voilà toutes les indications que je peux vous donner quand au branchement, par contre il y a d'autres petites choses pour le placement des relais, je vous les donnerai en M.P si vous en avez besoin 😊

Sur les GT équipé d'un contacteur à clé à 4 fils il faut faire ce qui suit :

POUR LES GT, IL FAUT POUR POUVOIR BENEFICIER DU DEMARRAGE A DISTANCE DEBRANCHER LE FIL ROUGE AVEC FILET NOIR qui se situe dans le phare à coté du "sucre" vert, cela n'aura aucune incidence sur le fonctionnement de votre moto.

Pour les nouveaux modèles vérifier le nombre de conducteur sortant de votre neiman, si il n'y en a

que deux cette modif ne vous concerne pas.

Tuto réalisé par [Rider08](#)